

Sensor Angular

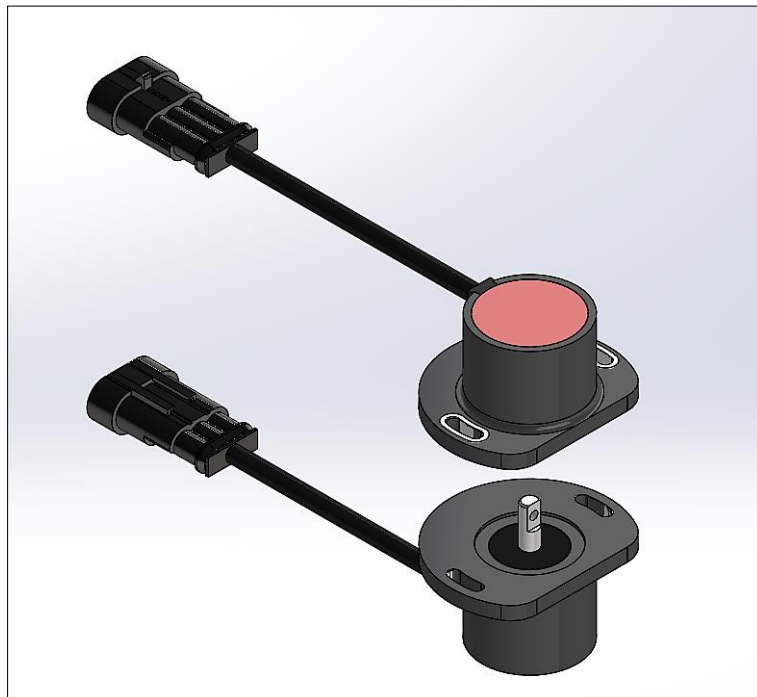

ASBR – Sensor Angular - Eixo Sólido

Folha de dados Preliminar*

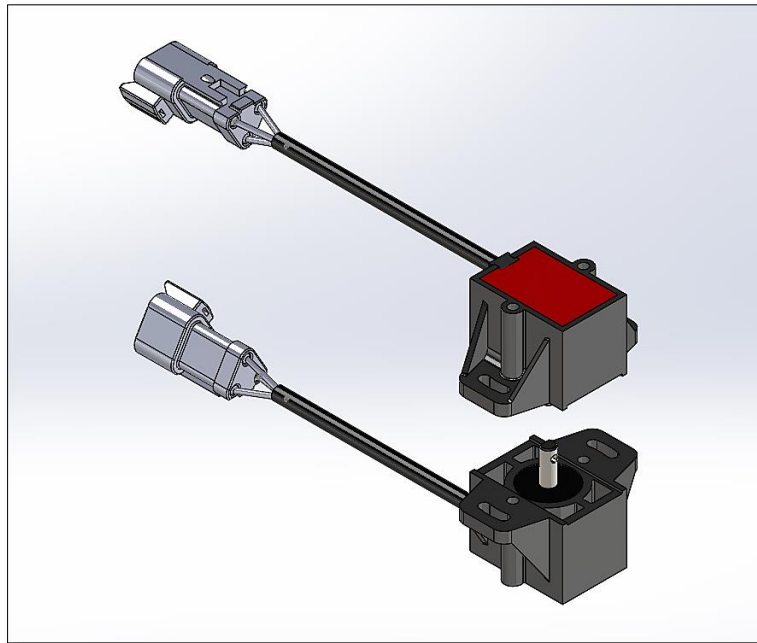

*Alterações poderão ocorrer sem prévio aviso.

CARACTERÍSTICAS

Características mecânicas

Diâmetro de eixo*	6mm
Parafuso fixação recomendado	M4

*Outras opções sob-consulta

Características elétricas

Alimentação	10 a 30 VCC.
Excursão de Saída Linear*	0,5 V a 4,5 V 0 V a 5 V 4 mA a 20 mA
Carga saída em Tensão	Carga mínima > 10 K Ω
Carga saída Corrente	Carga máxima < 250 Ω
Consumo de corrente (sem cargas)	< 10 mA
Resolução DAC	12 bits
Formatos de saída*	Totalmente Parametrizável ex.: - Ascendente - Descendente - Trapezoidal - Módulo N
Proteção elétrica	Inversão de polaridade, curto-circuito e sobretensão
Excursão Angular	18° a 360°

*Outras opções sob-consulta

Características ambientais

Temperatura de operação	0°C até 80°C
Temperatura de armazenamento	0°C até 80° C
Proteção IP	IP69
Conformidade	RoHS Compliant

ASBR – Sensor Angular - Eixo Sólido

Folha de dados Preliminar*



*Alterações poderão ocorrer sem prévio aviso.

CONFIGURADOR – EIXO SÓLIDO

Série	Cód. 1	Cód. 2	Cód. 3	Cód. 4	Cód. 5	Cód. 6	Cód. 7	Cód. 8	Cód. 9	Cód.10	Descrição
ASBR	Mecânica	Eixo	Sentido de Incremento	Centro da Excursão	Excursão Angular	Tipo de Saída	Comprimento de Cabo	Conector	Código Especial	Acessório	
										0	Sem acessório
										A	Alavanca para eixo sólido
									0		Curva Padrão
									D		Curva dupla espelhada (trapezoidal)
									*		<i>Outras opções disponíveis</i>
								0			Sem conector
								N			Deutsch 3 pinos, macho
								P			Delphi 3 pinos, macho
								S			Superseal 3 pinos macho
								*			<i>Outros conectores disponíveis</i>
							1				0,1 m
							*				<i>Outros comprimentos disponíveis</i>
						A					0,5 V a 4,5 V (Tensão)
						B					0 V a 5,0 V (Tensão)
						C					4-20 mA (Corrente)
						*					<i>Outras amplitudes disponíveis</i>
					018° a 360°						<i>Totalmente parametrizável para qualquer faixa dentro dos limites mín. (0 a 18°) e máx. (0 a 360°)</i>
				000° a 359°							<i>Totalmente parametrizável para qualquer ângulo específico (entre 0 e 359°)</i>
			H								Horário – CW
			A								Anti-Horário – CCW
	U	S									Corpo Circular + Eixo Sólido de 6 mm
ASBR	R	S									Corpo Retangular + Eixo Sólido de 6 mm

* Outras opções sob consulta

Exemplo de codificação

ASBR USA 000 120 A 1S 00 – Sensor angular de corpo circular, eixo sólido de 6 mm (inclui rebaixo e furação de 3 mm), sentido de incremento anti-horário, centro da excursão igual a 0°, excursão de 120°, saída de 0,5 a 4,5 V, cabo de 0,1 m e conector Superseal.

ASBR – Sensor Angular - Eixo Sólido

Folha de dados Preliminar*



*Alterações poderão ocorrer sem prévio aviso.

DIMENSÕES – EIXO SÓLIDO

CÓDIGOS 1 E 2 – MECÂNICA E EIXO

- **U – Circular apenas eixo sólido S**

DIMENSÕES (mm)



Figura 1 - Detalhamento para Corpo Circular (eixo sólido)

- **R – Retangular eixo sólido S**

DIMENSÕES (mm)

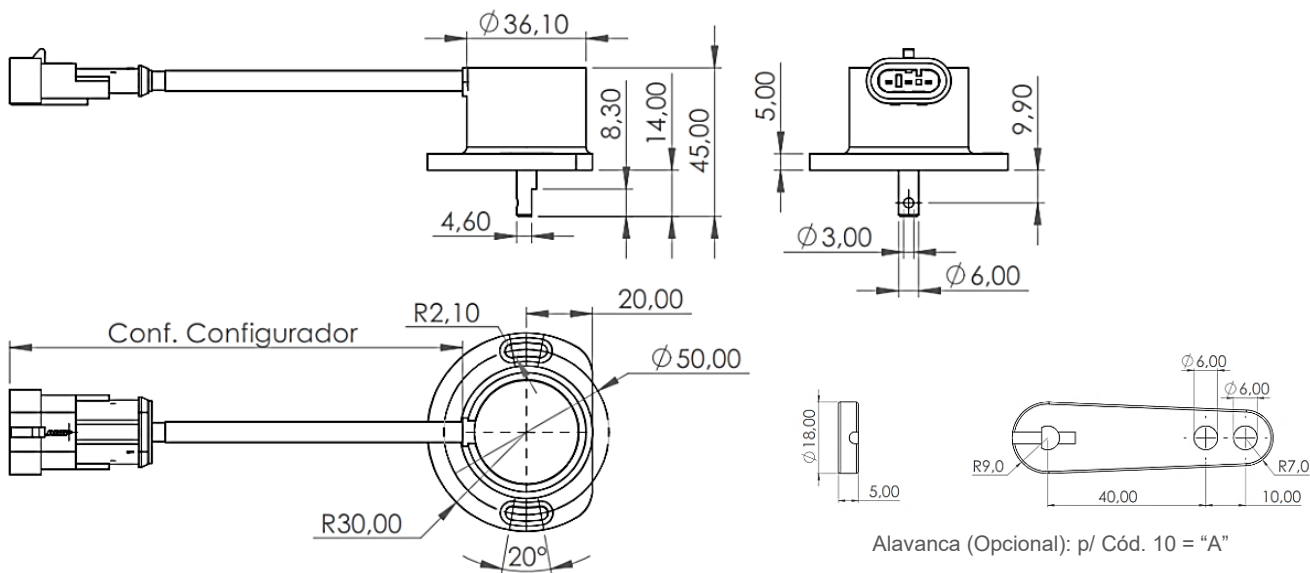

Figura 2 - Detalhamento para Corpo Retangular (eixo sólido)

REFERÊNCIA MECÂNICA – EIXO SÓLIDO

CÓDIGO 3 – SENTIDO DE INCREMENTO

O **SENTIDO DE INCREMENTO** é o sentido de rotação (Horário: “CW”, ou Anti-Horário: “CCW”) para a faixa de incremento do sinal (da mínima para a máxima amplitude, seja em tensão ou corrente), estabelecida na excursão angular (zona útil do sinal, cfr. a definição do ‘Cód. 5’, abaixo).

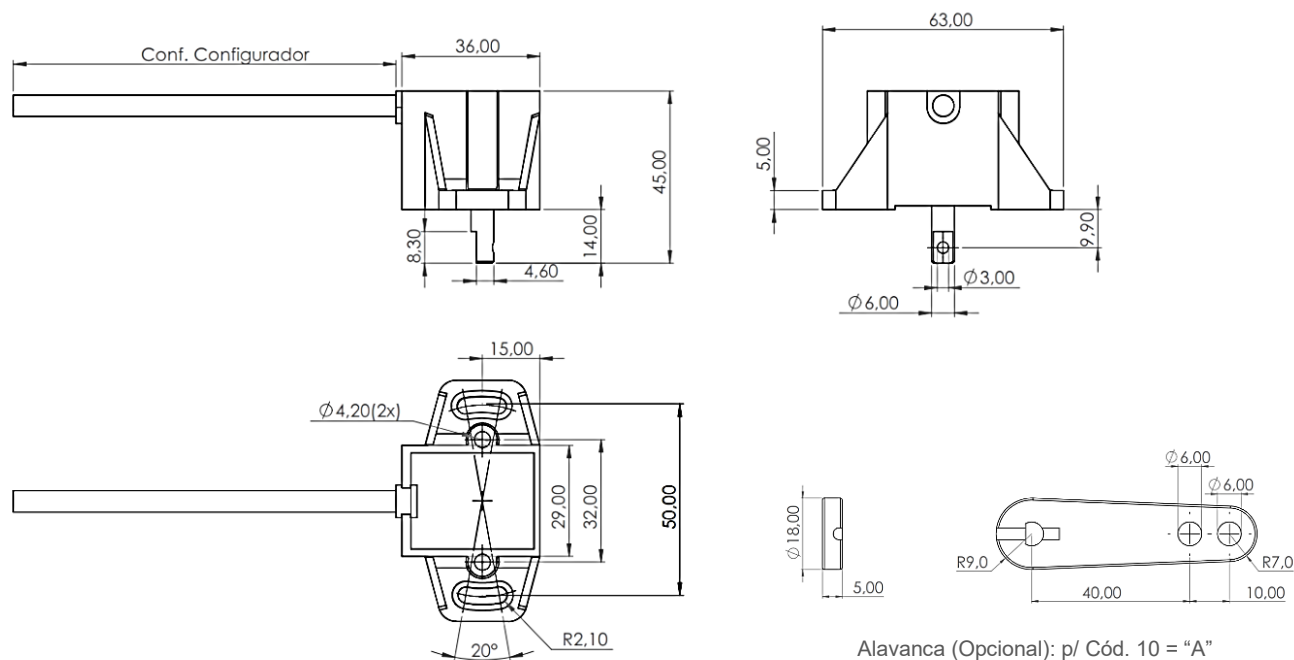
O **SENTIDO DE INCREMENTO** está referenciado em relação à vista superior do sensor (lado resinado do corpo, ou vista inversa à do eixo), conforme a Fig. 3.



Figura 3 – Sentido de Incremento (exemplos)

CÓDIGO 4 – CENTRO DA EXCURSÃO ANGULAR

O **CENTRO DA EXCURSÃO ANGULAR** é uma referência para o posicionamento (*offset*) da Excursão Angular (cfr. a definição do ‘Cód. 5’, seção abaixo), que é constituída por 2 segmentos simétricos. O **CENTRO** da excursão angular mede-se a partir da Origem (linha sobre o cabo do sensor), no sentido horário, através da vista superior do sensor (vide Fig. 4).

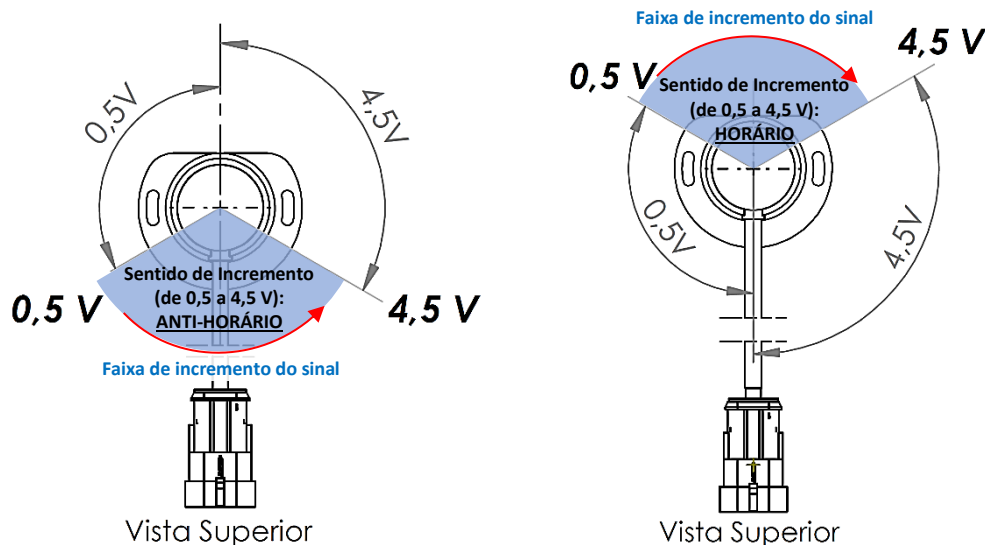

Figura 4 - Representação do Centro (C) da Excursão Angular (E)

ASBR – Sensor Angular - Eixo Sólido

Folha de dados Preliminar*

*Alterações poderão ocorrer sem prévio aviso.

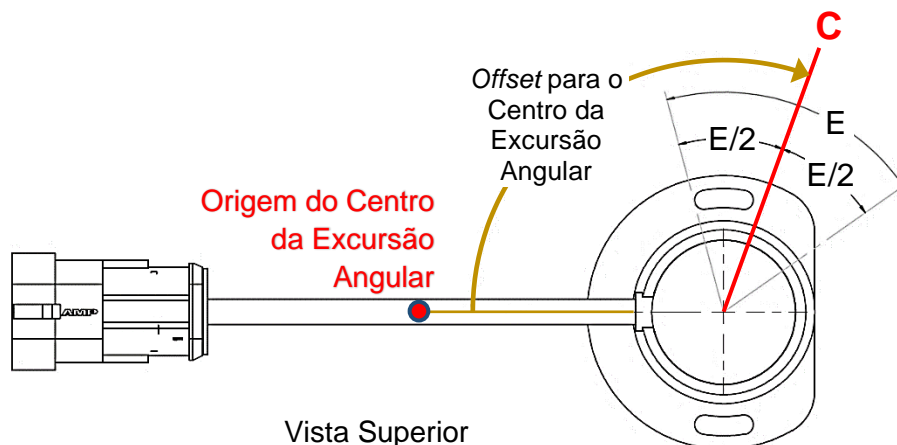
Para que o Centro da Excursão Angular seja um referenciamento para os sinais de saída do sensor, deverá ter relação com o posicionamento do **EIXO**. No caso de sensor com eixo sólido, o referenciamento se dá através do **REBAIXO** fresado do eixo, **ORIENTADO** para o Centro da Excursão Angular, igualmente referenciado a partir do cabo do sensor. Vide exemplos na Fig. 5.



Figura 5 – Referenciamento do eixo sólido de acordo com o Centro da Excursão Angular

Às vezes, interessa saber a magnitude do sinal justamente no centro da excursão angular, como mostra a Fig. 6, a seguir.

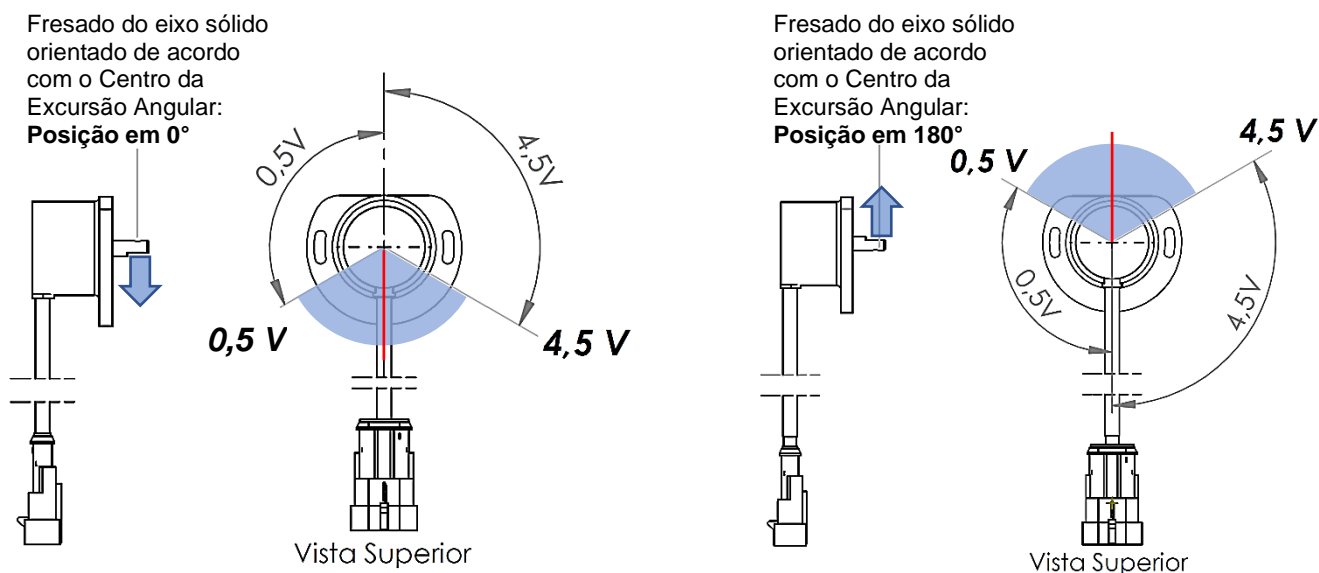

Figura 6 – Magnitude do sinal no Centro da Excursão Angular

A magnitude do sinal no Centro da Excursão Angular pode ser obtida através da Equação 1, cf. abaixo:

$$\text{magnitude do sinal (centro exc. ang.)} = \left(\frac{\text{Sinal}_{\text{máx}} - \text{Sinal}_{\text{mín}}}{2} \right) + \text{Sinal}_{\text{mín}} \quad (\text{Eq. 1})$$

CÓDIGO 5 – EXCURSÃO ANGULAR

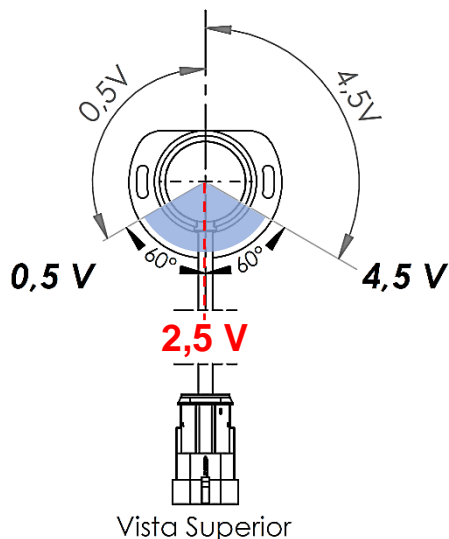
A **EXCURSÃO ANGULAR** é a região de saída linear do sinal do sensor (zona útil do sinal). Nela ocorre a variação proporcional do sinal para a movimentação do eixo do sensor. A Excursão Angular tem 2 segmentos, ambos referenciados a partir do Centro da Excursão Angular. Além do exemplo dado através da Fig. 4 (corpo circular), observe-se a Excursão Angular na Fig. 7, a seguir (desta vez para corpo retangular).



Figura 7 - Representação da Excursão Angular

A Excursão Angular é totalmente parametrizável para qualquer faixa dentro dos limites mínimo (0 a 18°) e máximo (0 a 360°).

Exemplos conceituais

- Excursão angular de 120°: 2 segmentos de 60° tendo como eixo de simetria o Centro da Excursão Angular (cf. Cód. 4; Fig. 4 e 6).
- Excursão angular de 60°: 2 segmentos de 30° tendo como eixo de simetria o Centro da Excursão Angular.

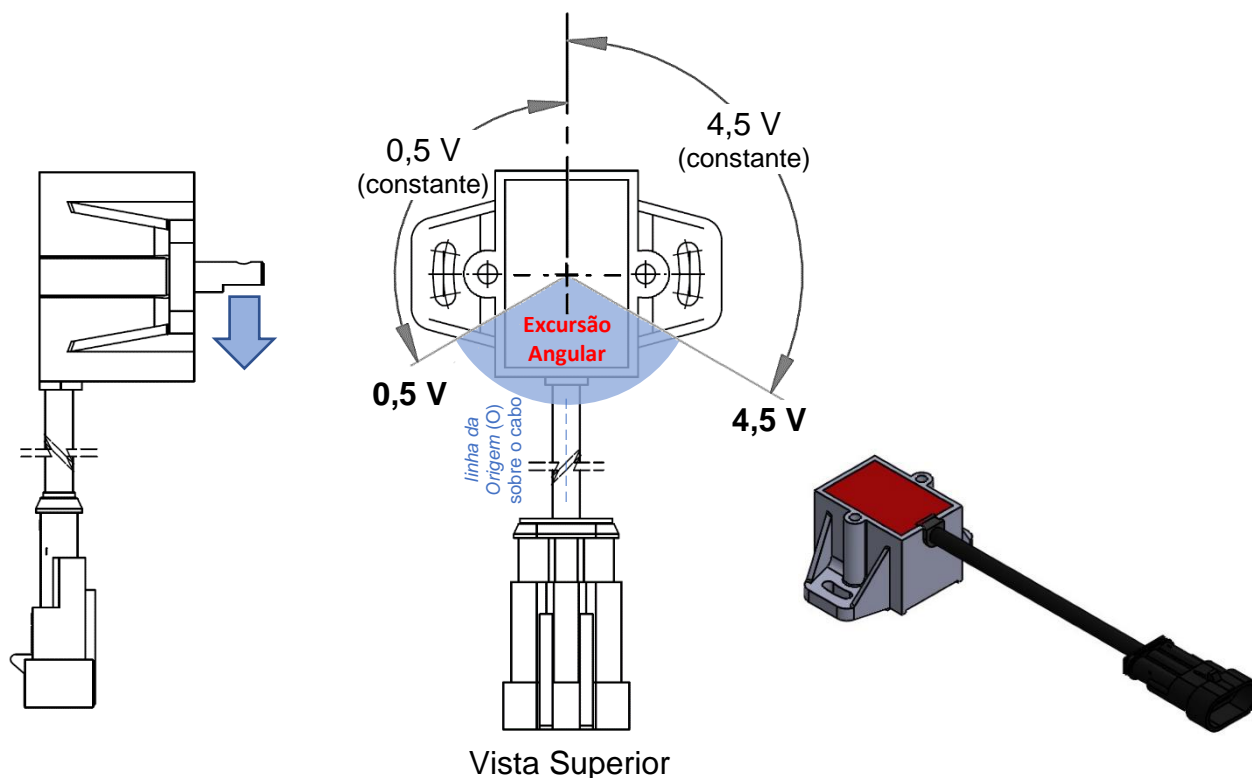
*Alterações poderão ocorrer sem prévio aviso.

Exemplos de codificação e significado

- **ASBR US A 000 120 A 1S 00**

Sentido de incremento = Anti-horário

Centro da Excursão Angular = 0° (coincidente com o cabo de saída do sensor)

Excursão Angular = 120° (2 segmentos de 60°)

Tipo de Saída = "A" (0,5 V a 4,5 V)



Figura 8 - Representação para a codificação ASBR US A 000 120 A 1S 00

ASBR – Sensor Angular - Eixo Sólido

Folha de dados Preliminar*

*Alterações poderão ocorrer sem prévio aviso.

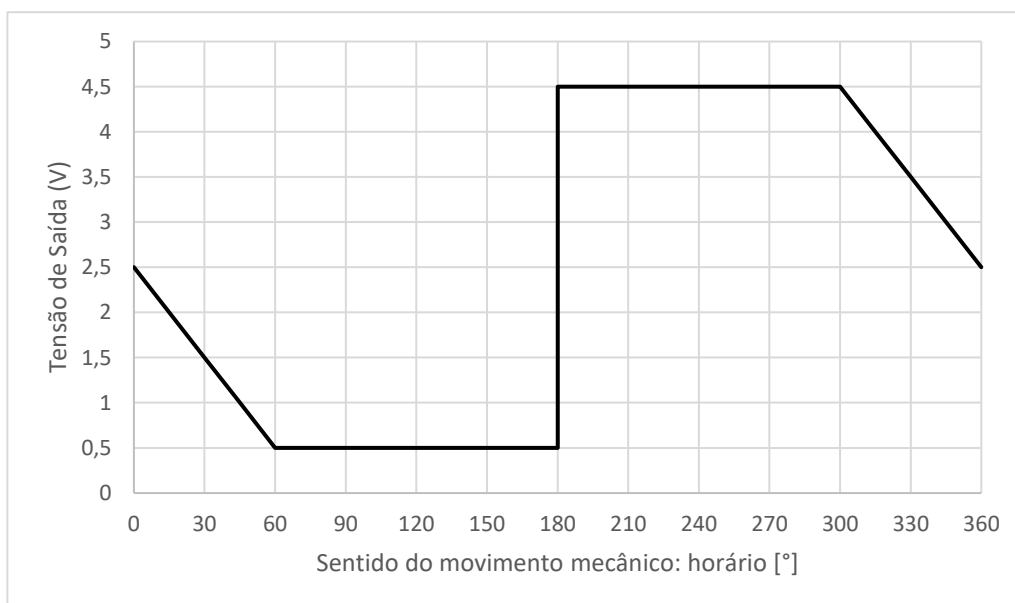
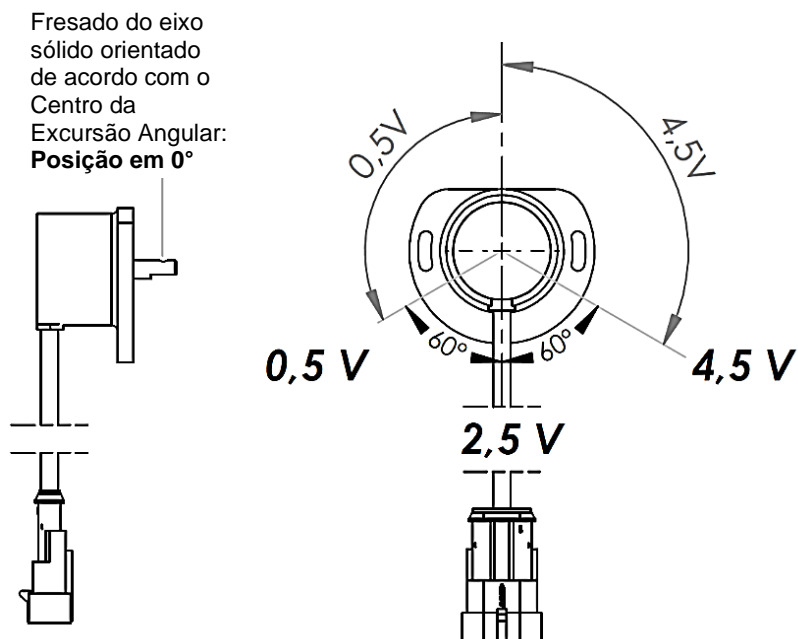
- **ASBR US H 180 120 A 1S 00**

Sentido de incremento = Horário

Centro da Excursão Angular = 180° (simetricamente oposto ao cabo de saída do sensor)

Excursão angular = 120° (2 segmentos de 60°)

Tipo de Saída = "A" (0,5 V a 4,5 V)



Figura 9 - Representação para a codificação ASBR US H 180 120 A 1S 00

CÓDIGO 6 – TIPO DE SAÍDA

No que se refere ao tipo de saída do sinal, o sensor angular dispõe de 2 tipos.

- Saída em Tensão
 - A: 0,5 a 4,5 V
 - B: 0 a 5,0 V
- Saída em Corrente: 4 a 20mA

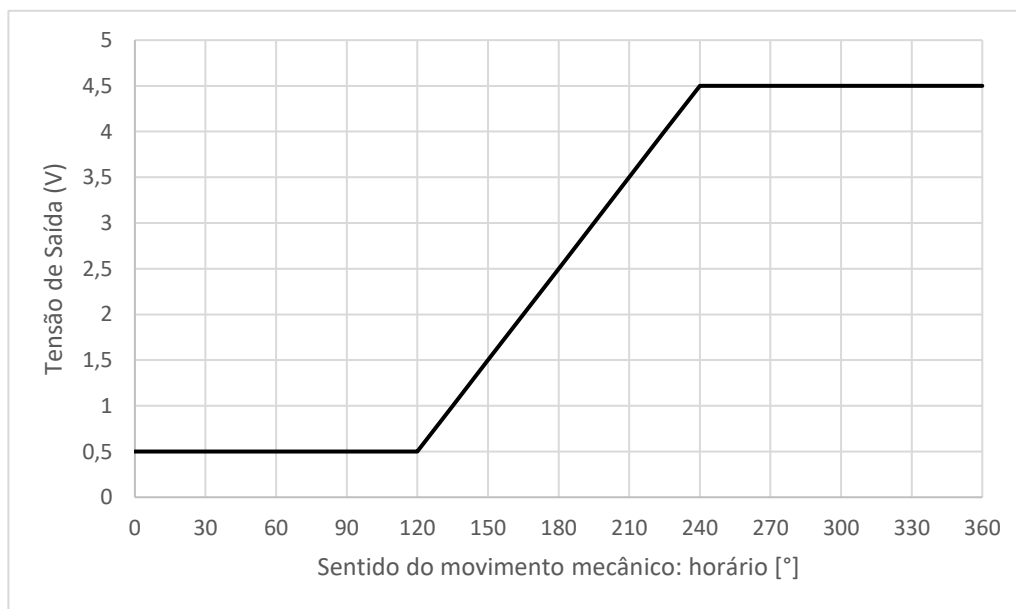
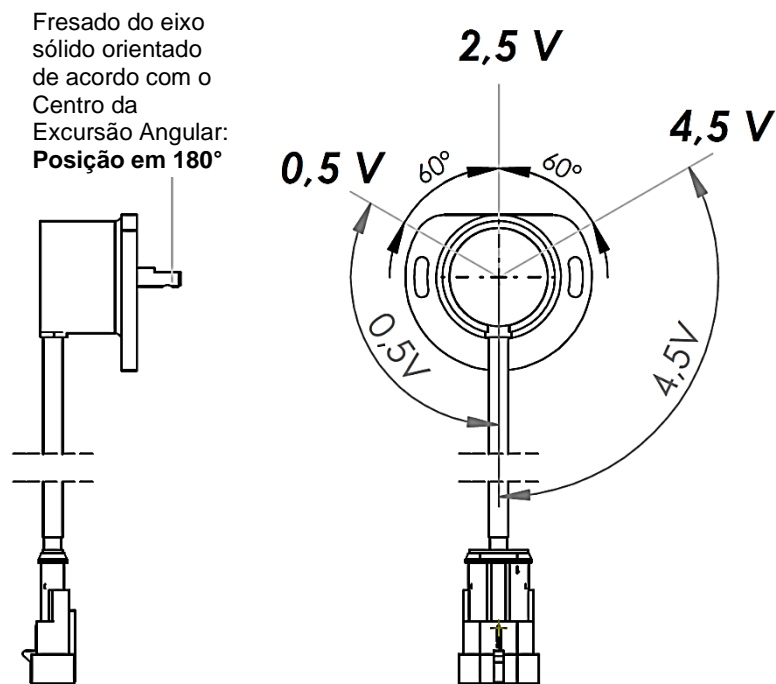
Outras amplitudes são disponíveis sob consulta, uma vez que o tipo de saída é totalmente parametrizável.

EXEMPLOS DE FORMATOS DE SINAL*

*Outros formatos sob consulta



Figura 10 - Ângulo de Excursão 120°, Centro da Excursão Angular em 0°, sentido de incremento horário (0,5-4,5 V)



Figura 11 - Ângulo de Excursão 120°, Centro da Excursão Angular em 180°, sentido de incremento anti-horário (0,5-4,5 V)

*Alterações poderão ocorrer sem prévio aviso.

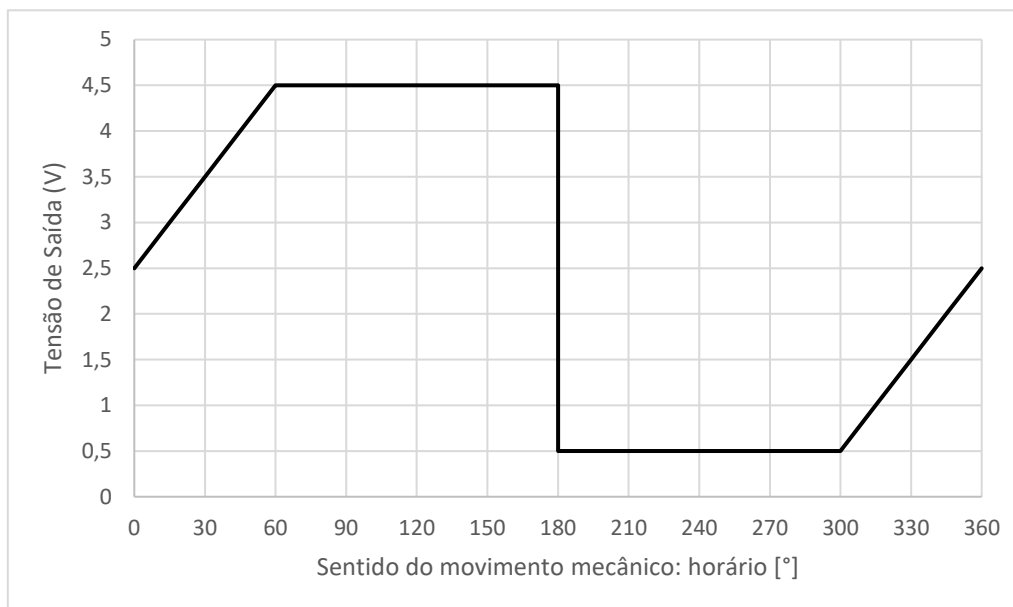

Figura 12 - Ângulo de Excursão 120°, Centro da Excursão Angular em 0°, sentido de incremento anti-horário (e Centro da Excursão Angular em 180°, sentido de incremento horário), curva-dupla espelhada (trapezoidal), 4-20 mA

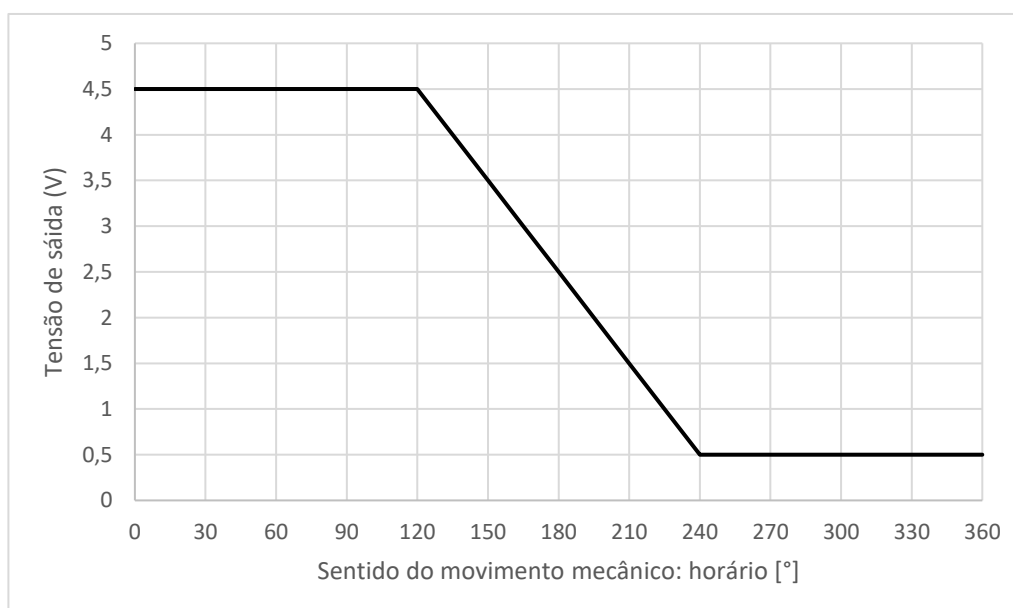

Figura 13 - Ângulo de excursão 60°, módulo 4 (4 curvas), Centro da Excursão Angular em 45°, 135°, 225°, e 315°, sentido de incremento horário, 4-20 mA

ASBR – Sensor Angular - Eixo Sólido

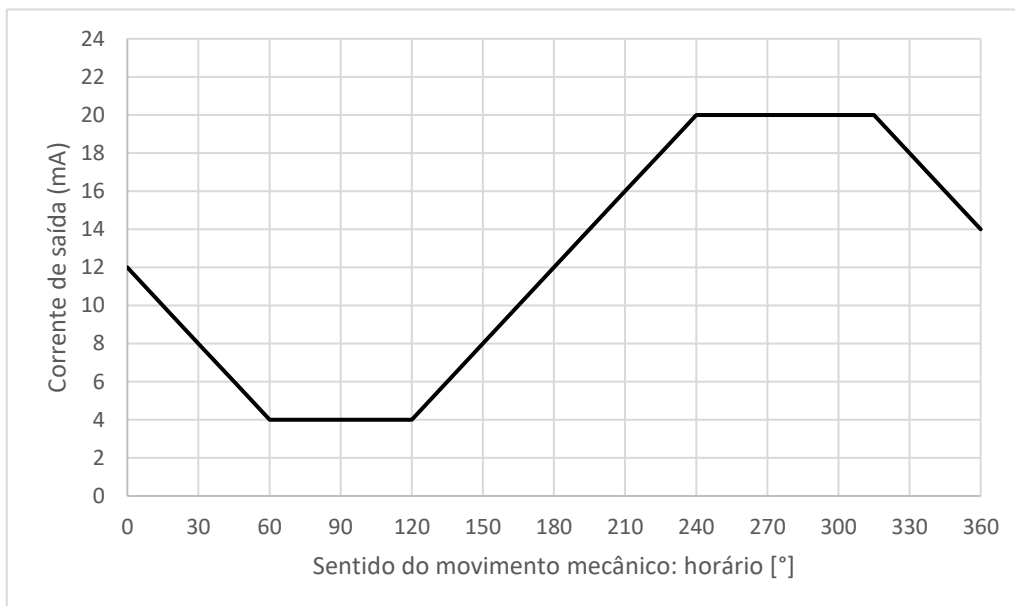
Folha de dados Preliminar*

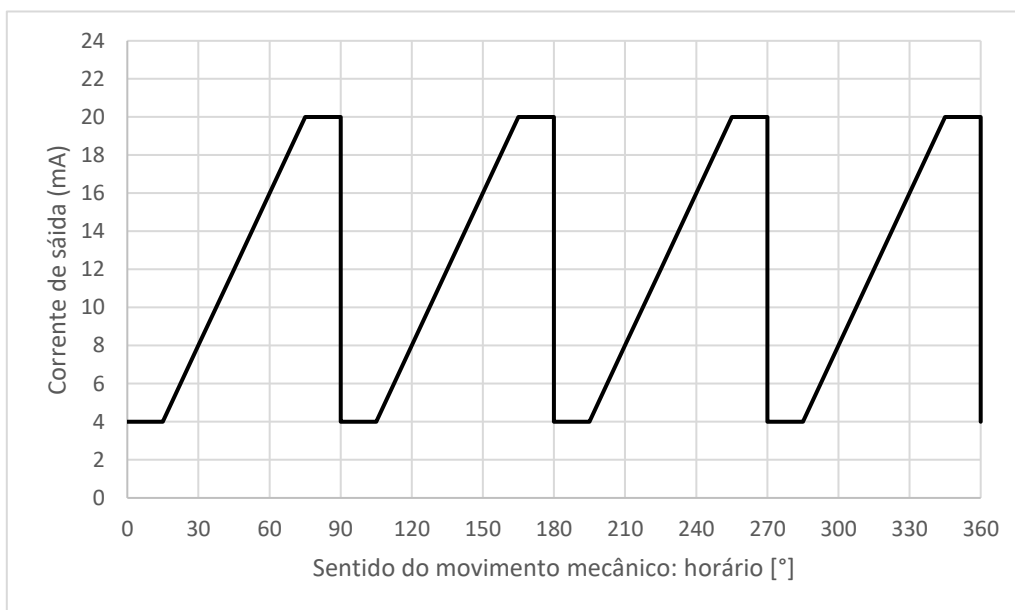

*Alterações poderão ocorrer sem prévio aviso.

PINAGEM

CÓDIGO 8 – CONECTOR

- N – Deutsch Macho**

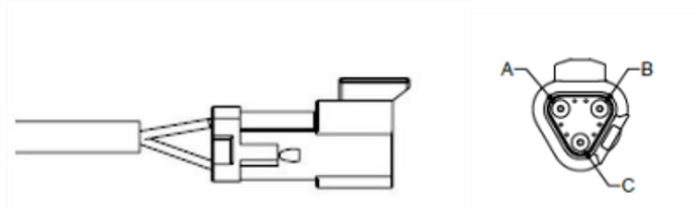

Pino	Função
A	Canal A+
B	GND
C	VCC

- P – Delphi Macho**

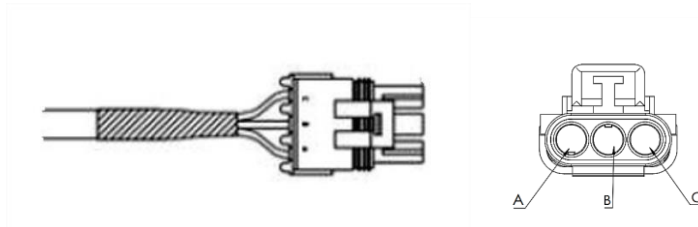

Pino	Função
A	VCC
B	GND
C	Canal A+

- S – Superseal Macho**

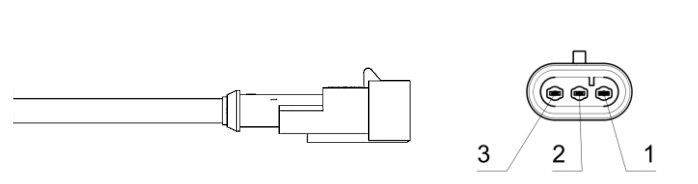

Pino	Função
1	GND
2	VCC
3	Canal A+

- 0 – Cabo (sem conector)**

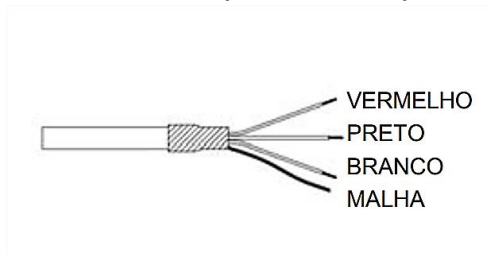

Cor	Função
Preto	GND
Vermelho	VCC
Branco	Canal A+



Specialty Product Technologies – Indústria e Comércio

Avenida Tamboré, 1077 - Tamboré - Barueri - SP

CEP: 06460-000

Telefone: +55 11 3616-0150

WhatsApp: +55 11 95301-6658

atendimento@sptech.com

www.dynaparencoders.com

Todos os direitos reservados.